

# AR/C

## 型

# クーラントコレット

## AR/C TYPE COOLANT COLLET

C-max

### セミドライ加工(ミスト吹き付け)にも有効

AR/C型クーラントコレットは、特殊スリ割による密液式コレットチャックの内径に、クーラント溝の付いたコレットチャックで、刃先に向かって効果的な切削油の吹き付けが行えます。マシニングセンター、NC旋盤、各種専用機でお使い下さい。



特徴

- 高圧クーラントに標準対応。7Mpaの高圧でも、クーラント溝以外は完全にシーリング出来ます。
- 刃先に向け切削油を吹き付ける事により、切粉のはけが良くなります。
- オイルホールドリルを使用出来ない小径の深穴加工に威力を発揮します。
- 標準は水溶性クーラントに対応しています。(油性クーラント用も対応可)。

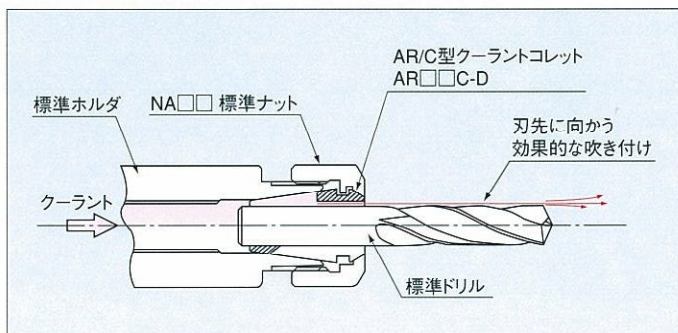
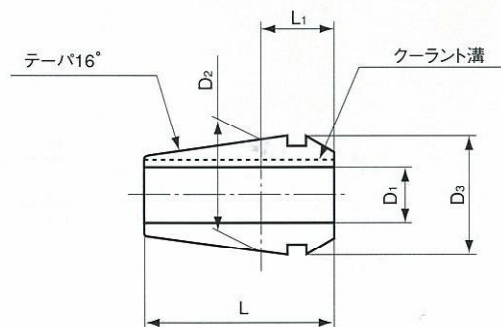

CODE	D1		D2	D3	L	L1
	区分	把握能力				
AR 8C-D1	2~4	呼び径のみ	8	8.4	13.6	4.6
AR11C-D1	3~7	0.1	11	11.5	18	6.5
AR16C-D1	3~5.9	0.1	16	17	27	10
	6~10	0.5				
AR20C-D1	5~5.9	0.1	20	21	31	11
	6~13	0.5				
AR25C-D1	6~16	0.5	25	26	35	11.5
AR32C-D1	8~20	0.5	32	33	40	12.5

■備考 (1)水溶性クーラントに対応しています。油性クーラント対応も製作します。  
 (2)ご注文に際してはCOOD末尾に振れ精度等級等御指示下さい。  
 御注文(例) AR16C -060 …水溶性クーラントφ6用 S級の場合  
 AR16CY-060AA …油性クーラントφ6用 AA級の場合

(3)御使用の際、ドリルをコレット後部より奥まで挿入して下さい。  
 (4)受注生産品です。納期は弊社担当にお問い合わせ下さい。



## 富士精工株式会社

本社 ●〒473-8511 愛知県豊田市吉原町平子26番地 TEL(0565)-53-8611 FAX(0565)-53-8601  
 熊本営業所 ●〒069-1235 熊本県菊池郡大津町室1610 TEL(096)-293-0001 FAX(096)-293-5949  
 関東営業所 ●〒243-0032 神奈川県厚木市恩名字尼寺原1649 TEL(0462)-24-1441 FAX(0462)-24-2324  
 大阪営業所 ●〒520-3015 滋賀県栗東市安養寺3丁目2-26 TEL(077)-551-2058 FAX(077)-551-2059  
 富士営業所 ●〒417-0024 静岡県富士市八代町6.5番地 TEL(0545)-52-7081 FAX(0545)-53-3226  
 秋田営業所 ●〒013-0042 秋田県横手市前郷字東松原60-4 TEL(0182)-35-1112 FAX(0182)-35-1113  
 北海道営業所 ●〒066-0054 北海道千歳市柏陽4丁目9-10 TEL(0123)-48-3051 FAX(0123)-48-3052  
 北陸営業所 ●〒939-0362 富山県射水郡小杉町太閤1-5537-4 TEL(0766)-56-8105 FAX(0766)-56-8106  
 北関東営業所 ●〒373-0817 群馬県太田市竜舞町5469いずみハイツ102号 TEL(0276)-30-2086 FAX(0276)-30-2087